

SPLT_AM29

Istruzioni di montaggio / Assembly diagram

In dotazione:

per unire le piastre

4 viti 8x20

4 rondelle 8x24

4 dadi autobloccanti M8

4 viti quadro sottotesta

4 pomelli

per il montaggio

1 chiave esagonale

1 chiave inglese 10/13

Supplied:

to join the parts

4 pcs 8x20 screws

4 pcs 8x24 washers

4 pcs M8 self-locking nuts

4 screws with square underhead

4 knobs

for assembly

1 pc hex key

1 pc no. 10/13 wrench

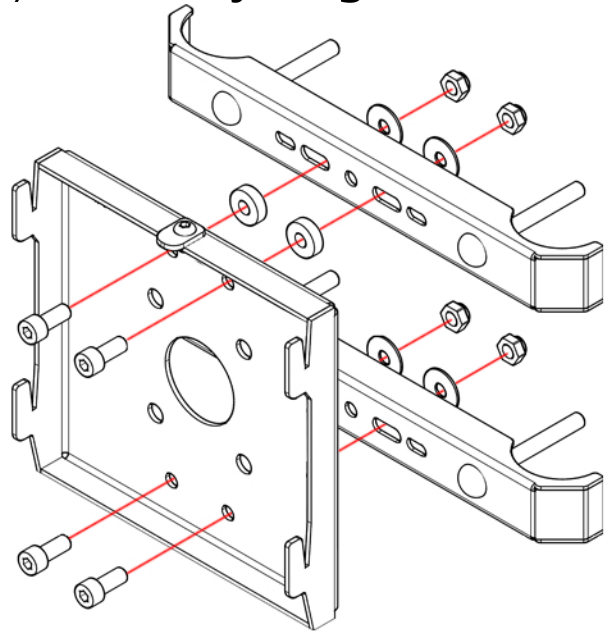
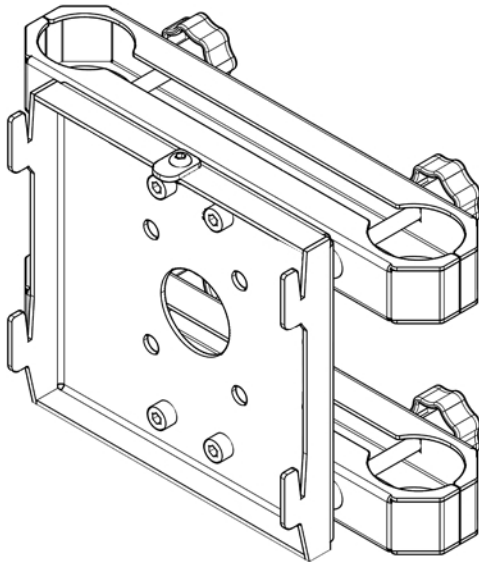

2) Unire la piastra di aggancio ai due elementi orizzontali utilizzando viti e dadi in dotazione. **N.B.** è importante frapporre tra gli elementi da accoppiare le rondelle in plastica, in quanto eviteranno che le teste delle viti precedentemente installate compromettano l'accoppiamento delle parti.

Join the coupling plate to the two horizontal elements using the supplied screws and nuts. **N.B.** It is important to interpose the plastic washers between the elements to be joined, as they will prevent the heads of the previously installed screws from compromising the coupling of the parts.

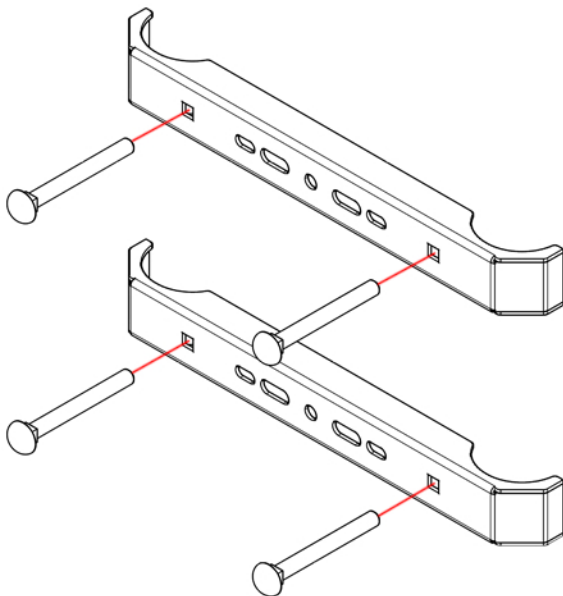

1) Inserire le viti con quadro sottotesta all'interno dei fori quadrati. Questa operazione va effettuata subito in quanto non sarà possibile inserirle in un secondo momento.

Insert the screw with square underhead inside the square holes. This operation goes immediately as it will not be possible to insert them at a later time.

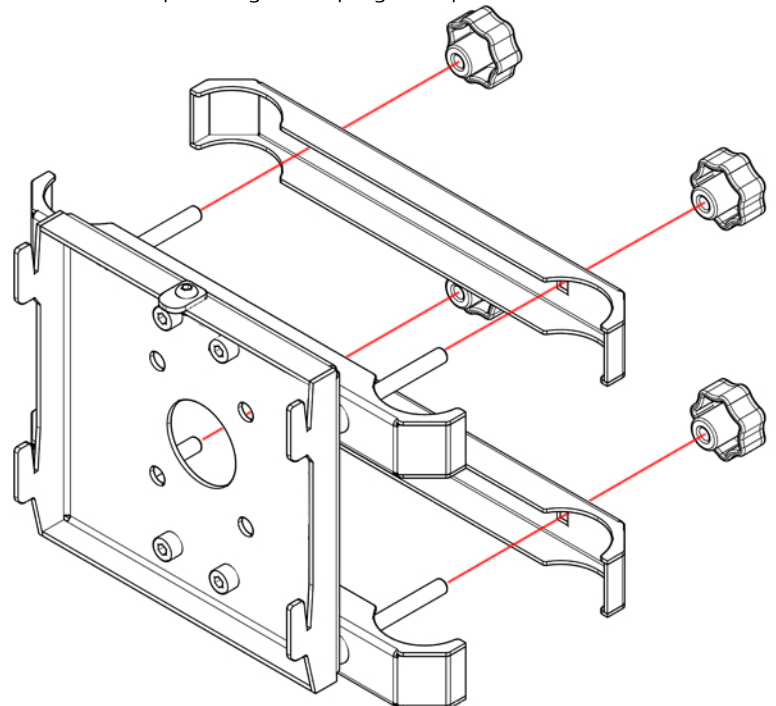

3) L'articolo così assemblato può essere fissato appoggiando la parte frontale e bloccandola al traliccio accoppiando gli altri due elementi. Bloccare il tutto utilizzando i pomelli in dotazione.

The assembled item can be fixed by resting the front part on the truss and locking it at the rear by coupling the other two elements. Lock everything using the supplied knobs.

